

Tipo Garra

MODELO: SFH



- Calço de segurança e cilindro USIWAL CSM-102 incluídos com SFH-14;
- Projeto de cunha elimina o risco da ferramenta escapar do flange;
- Necessidade de pequeno espaço, apenas 6mm para acesso.

Altura Mínima / Abertura Máxima:
70 a 80 mm

Força Máxima de Abertura:
14 toneladas

Pressão máxima de trabalho:
700 bar

Modelo SFH

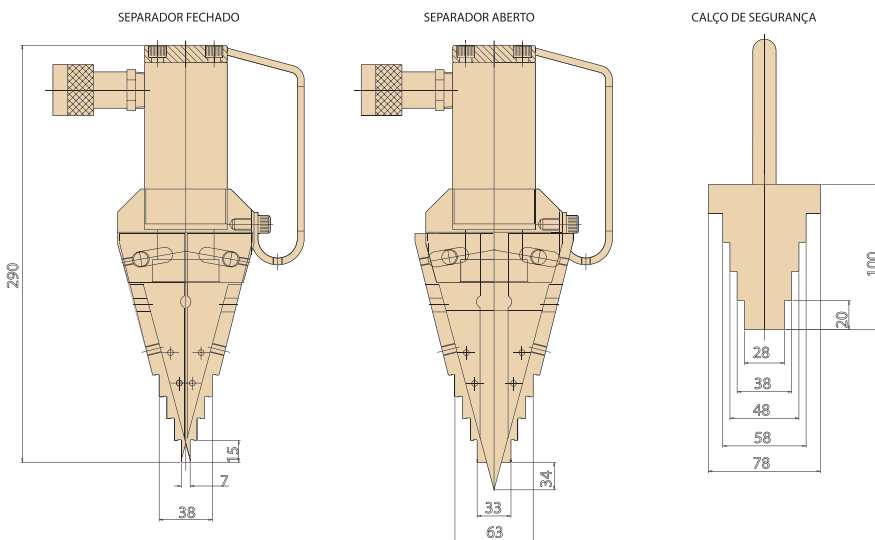
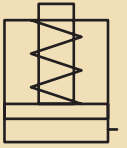

Conjunto de Separador de Flanges

O Separador Hidráulico SFH-14 também está disponível como um conjunto ferramenta (bomba, mangueira, manômetro e adaptador).

Tabela de seleção

Força Máxima	Altura	Abertura Máxima	Tipo	Volume de Óleo	Peso	Código do modelo
(t)	(mm)			(cm ³)	(Kg)	
14	7	80	Hidráulico	78	7,1	SFH-14