

BOMBAS HIDRÁULICAS MOTORIZADAS

MODELOS: UHE, UHP, UHG

As bombas hidráulicas de alta pressão USIWA, estão disponíveis em uma ampla variedade de tamanhos e capacidades.

- O acionamento pode ser feito por motor elétrico, pneumático e gasolina.
- Multiplas configurações de válvulas e reservatórios.
- Sua função básica é acionar os cilindros em aplicações de avanço, levantamento, retorno, curvatura ou apoio.



Apesar das variedades de bombas, a seleção correta para aplicação, deve levar em consideração os seguintes pontos:

- Fornecimento de energia disponível;
- Volume de óleo necessário;
- Velocidade de avanço de haste do cilindro;
- Pressão do sistema

[Mais Informações](#)

Tabela de seleção



Bomba com Motor Elétrico (UHE)

Bomba com Motor Pneumático (UHP)



Bomba com Motor à Gasolina (UHG)

Pressão máxima de trabalho: 700 bar

CHAVE DE CÓDIGOS

Acionamento:
H = Motor Elétrico
P = Pneumático
G = Gasolina

Nº de Vias da Válvula Direcional:
0 = Sem Válvula
2 = 2 Vias
3 = 3 Vias
4 = 4 Vias

UHE-30320

Tipo de Válvula:
N = Sem Válvula
E = Manual
S = Elétrica

Série da Bomba:
20/30

Capacidade do Reservatório:
8 = 7,5 Litros
20 = 18 Litros
40 = 36 Litros

Características Técnicas

Série da Bomba	Pressão Máxima		Vazão de Óleo		Motor	
	1º Estágio Kg/cm ²	2º Estágio Kg/cm ²	1º Estágio l/min	2º Estágio l/min	RPM	CV
UHE-20	55	700	5	0,7	1800	2,0
UHE-30	55	700	9	1,0	1800	2,0
UHP-20	55	700	5	0,7	2200	2,0
UHP-30	55	700	9	1,0	2200	2,0
UHG-20	60	700	7,5	0,9	2200	2,0
UHG-30	60	700	20,8	2,4	3600	4,0

Características Dimensionais

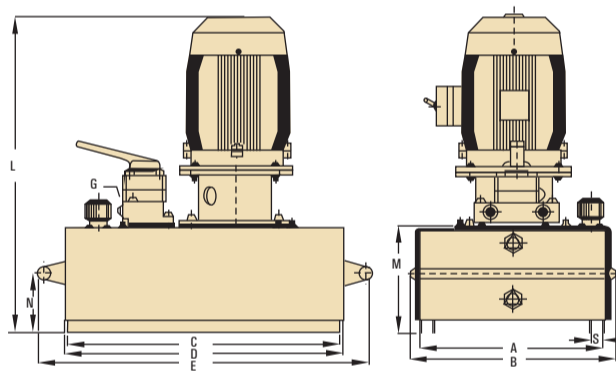

Motor Elétrico

Modelos	Capac. Reserv.	Dimensões									
		A	B	C	D	E	G	L	M	N	S
UHE-2008	8.000 cm ³	188	254	350	360	450	3/8"-18 NPT	440	190	105	22
UHE-20020	20.000 cm ³	315	354	480	490	580	3/8"-18 NPT	440	190	105	22
UHE-30040	40.000 cm ³	315	354	480	490	580	3/8"-18 NPT	570	320	170	22

Motor Pneumático

Modelos	Capac. Reserv.	Dimensões									
		A	B	C	D	E	G	L	M	N	S
UHP-2008	8.000 cm ³	188	254	350	360	450	3/8"-18 NPT	440	190	105	22
UHP-20020	20.000 cm ³	315	354	480	490	580	3/8"-18 NPT	440	190	105	22
UHP-30040	40.000 cm ³	315	354	480	490	580	3/8"-18 NPT	570	320	170	22

Motor à Gasolina

Modelos	Capac. Reserv.	Dimensões									
		A	B	C	D	E	G	L	M	N	S
UHG-20020	20.000 cm ³	315	354	480	490	600	3/8"-18 NPT	750	190	480	22
UHG-30040	40.000 cm ³	315	354	480	490	600	3/8"-18 NPT	880	320	480	22

BOMBAS HIDRÁULICAS MOTORIZADAS

